



**VK**  
**systems**

KATALOG 2019 - 2020

# INHALT

## PRODUKTE

<b>Linie VKS</b>	<b>3</b>
Bestellübersicht Linie VKS	4
Kraftspannfutter pneumatisch mit Keilhaken für den Universellen Einsatz	5



## *Kontakt*



VK SYSTEMS GMBH  
Kastellstrasse 11  
CH-8623 Wetzikon  
Switzerland

TELEFON  
+41 44 970 20 00  
E-MAIL  
[info@vk-systems.ch](mailto:info@vk-systems.ch)

## Linie VKS

Alle Spannfutter der Linie VKS können stationär oder rotativ eingesetzt werden.

Die Kolbenbetätigung erfolgt über Druckluftanschlüsse entweder seitlich oder im Zentrum.

Linie VKS hat eine Zentrumsbohrung und kann auf Kundenwunsch in grossen Durchmesser bis 1200mm hergestellt werden.

Für den Einsatz auf z.B. Fräsmaschinen mit Palettenbahnhof kann das Kraftspannfutter mit einem starken Federpaket geliefert werden (optional).

Umbau der Druckluftanschlüssen, z.B. von seitlich zu zentrisch, geht schnell und prozesssicher.

Die nicht genutzten Anschlussgewinde müssen lediglich mit zwei Verschlusschrauben abgedichtet werden.

Bei rotativer Anwendung, z.B. auf einem Drehbank, muss eine Drehdurchführung (optional) eingesetzt werden.

Generell sind Kraftspannfutter der Linie VKS für den Einsatz mit permanenter Druckluft ausgelegt.

Für den stationären Einsatz kann optional auf Handling mit Druckluftpistole umgebaut werden.

Hiefür werden jeweils zwei Entlüftungs- und zwei Sicherheitsventile montiert.

Im Lieferumfang sind Keilhaken Grundbacken mit Nutensteinen enthalten.

Passende Aufsatzbacken von Schunk sind kompatibel und können in allen Variationen beschafft werden.



pneumatische Kraftspannfutter stationär oder rotativ einsetzbar



Rundlaufgenauigkeit	Wiederholgenauigkeit	Planlauf
0,03 mm	0,01 mm	0,01mm

Anwendung:
Fräsen
Drehen
Schleifen
Erodieren
Sondermaschinenbau



	Artikel	Bezeichnung	Lieferumfang
<b>3-BACKENFUTTER</b>			
	VKS.160.000	Futter 3 VKS 160 basic	<b>Verschraubung, pneumatische Anschlüsse, Verschlusschrauben und Grundbacken</b>

**KRAFTSPANNFUTTER PNEUMATISCH MIT KEILHAKEN FÜR DEN UNIVERSELLEN EINSATZ**

Technische Daten Typ VKS (3-Backenfutter)

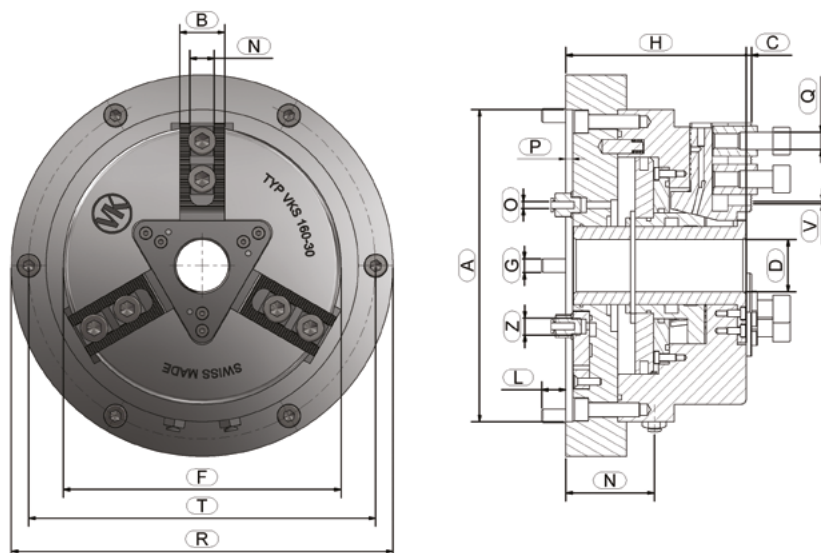

Baugröße		160
A H8	Schnittstelle [mm]	180
B	Backenbreite [mm]	26
C	Backenhöhe [mm]	3
D	Ø Durchlass [mm]	30,2
F	Ø Spannfutter [mm]	160
G	Befestigungsschrauben	6 × M8
H	Höhe Spannfutter [mm]	104
L	Gewindelänge [mm]	14
N H8	Breite Nutenstein [mm]	14
P	Schnittstellenlänge [mm]	4
Q	Befestigung Nutenstein	M10
R	Aussen-Ø [mm]	220
T	Befestigungslochkreis [mm]	200
V	Verzahnung Grundbacken	1/16" × 90
Z	Anschlussgewinde	G1/8"
	Rundlauf [mm]	0,03
	Drehzahl n max. [1/min.]	2000
	Gewicht [kg]	18
	Spannkraft [kN]	24
	Backenhub [mm / Ø]	6
	max. Eingangsdruck [bar]	10



Swiss Made