

UN SISTEMA DE PRENSADO MÚLTIPLE DELGADO E INTELIGENTE PARA LA PRODUCCIÓN EFICIENTE DE SERIES EN MÁQUINAS DE 3 Y 4 EJES

Resumen de datos técnicos y orden tipo swissClamp

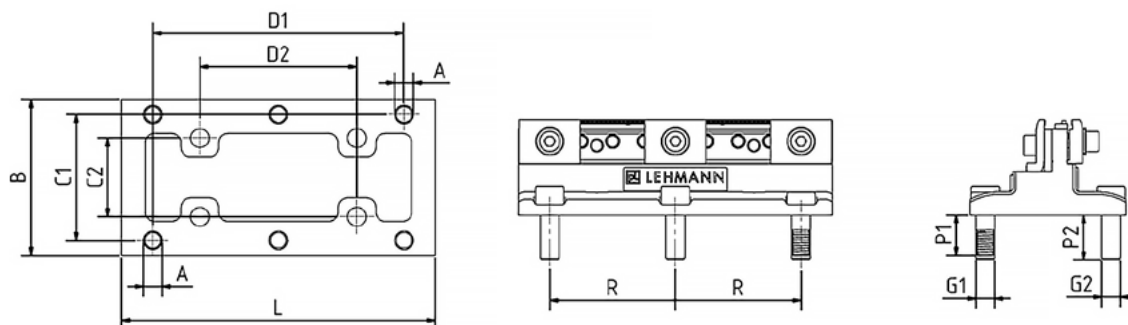

	Referencia	Masa
A H7	Tornillo para ajuste [mm]	2 x 12
B	Ancho [mm]	99
C1 +/-0,01	Variante A de bloqueo de malla a lo ancho [mm]	80
C2 +/-0,01	Variante B de bloqueo de malla a lo ancho [mm]	50
D1 +/-0,01	Variante A de bloqueo de malla a lo largo [mm]	160
D2 +/-0,01	Variante B de bloqueo de malla a lo largo [mm]	100
G1	Tornillos ara fijación	4 x M12
G2		2 x M12
L	Largo total [mm]	199,8
P1	Largo de hilo [mm]	26
P2	Largo de tornillo para ajuste [mm]	29
R	Malla de bloqueo [mm]	80
	Número de orden	SWC.200-G

ELEMENTO BÁSICO SWISSCLAMP

