

**UN SISTEMA SEMPLICE ED INTELLIGENTE PER SERRAGGI MULTIPLI
PER UNA PRODUZIONE IN SERIE EFFICIENTE PER MACCHINE A 3 O 4 ASSI**

Dati tecnici e panoramica ordini tipo swissClamp

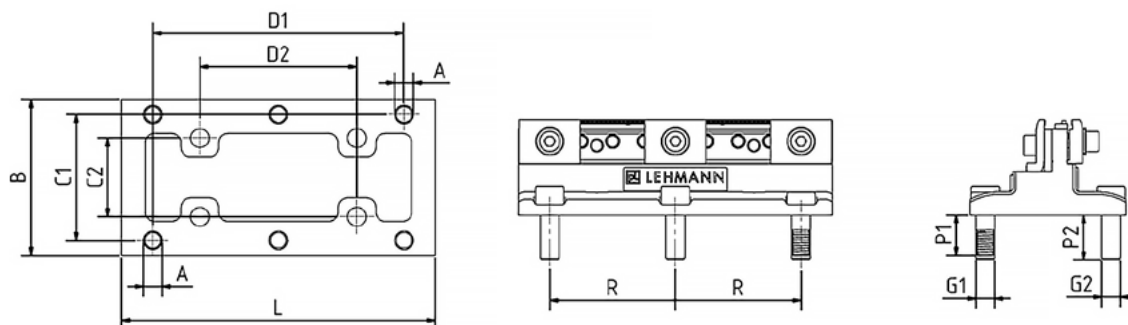

	Riferimenti	Misurare
A H7	Viti [mm]	2 x 12
B	Spessore [mm]	99
C1 +/-0,01	Variante A maglia bloccante in larghezza [mm]	80
C2 +/-0,01	Variante B maglia bloccante in larghezza [mm]	50
D1 +/-0,01	Variante A maglia bloccante longitudinale [mm]	160
D2 +/-0,01	Variante B maglia bloccante longitudinale [mm]	100
G1	Viti assemblaggio	4 x M12
G2		2 x M12
L	Lunghezza complessiva [mm]	199,8
P1	Lunghezza filettatura [mm]	26
P2	Lunghezza vite assemblaggio [mm]	29
R	Maglia bloccaggio [mm]	80
	Numero ordine	SWC.200-G

ELEMENTO DI BASE SWISSCLAMP

