

UFS

Mandrino ad anello in acciaio inossidabile
Usato nelle applicazioni per misurare e nella meccanica
di precisione

VK systems

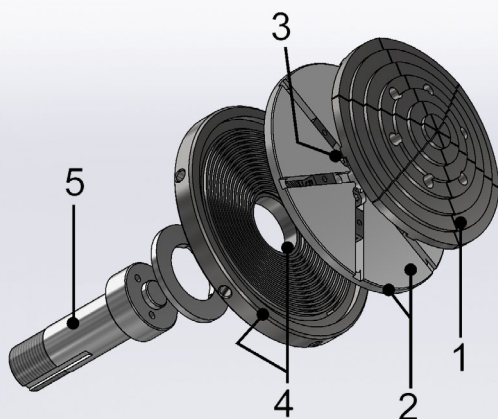

Concentricità	0,02mm
Accuratezza ripetitiva	0,005mm
Passo laterale	0,01mm

Applicazione

Tecnologia per misurare

Erosione

Molatura

Dimensioni (mm)

55, 70, 100, 150, 200

Vantaggi Principali

- Disponibile con mandrino a 3, 6 od 8 ganasce
- Serraggio adattabile sopra al foro nel corpo del mandrino
- Serra e corregge il pezzi da lavorare con pareti fini, es. anelli
- struttura piatta e leggera
- La spirale è rivestita e necessita di scarsa manutenzione
- Può essere usata nella tecnologia alimentare e delle misurazioni

Nel dettaglio

1. Ganasce adattabili e morbide per serraggi interni ed esterni
2. Spannfutter ausrichten am Futterkörper (Plan- und Rundlauf)
3. Allineamento mandrino al corpo del mandrino (concentricità e passo laterale)
4. Ganaschia del mandrino necessita di scarsa manutenzione perché la spirale è rivestita
5. In alternativa è disponibile con diverso adattamento. es. W20