

swissClamp

schlankes und intelligentes
Mehrfachspannsystem

Für die rationelle Serienfertigung auf 3- und
4-Achsen Werkzeugmaschinen

VK systems

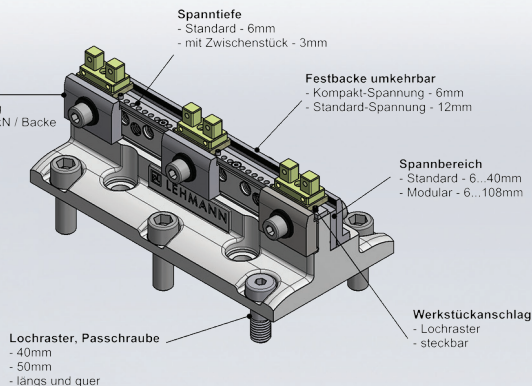
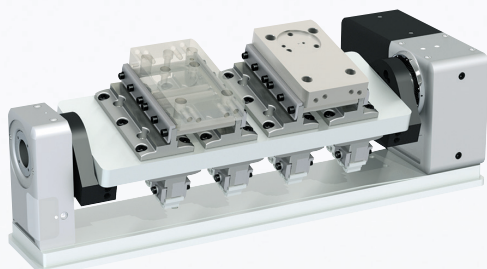
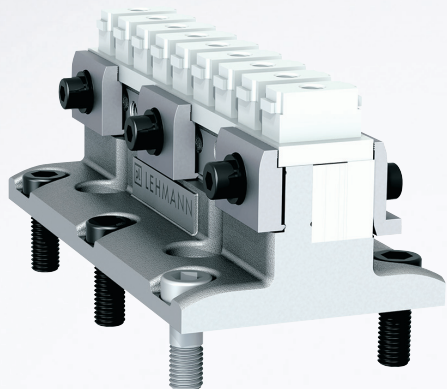

Anwendung

horizontale Fertigung

3-Achsen Werkzeugmaschinen

Rund- und Schwenktisch

das Wichtigste in Kürze

- 40% mehr Werkstücke auf gleicher Spannlänge
- optimale Zugänglichkeit bei abgeschwenktem Tisch
- 2.8x mehr Laufzeit unbemannt
- 50% weniger Anschaffungskosten bei gleicher Spannlänge
- Spannhub ca. 1mm
- Kippbewegung (Niederzug) ca. 2.5°

Im Detail

1. adaptierbar auf Lochraster 40mm und 50mm
2. gehärtete Spannbacken mit Niederzug und GRIP
3. modular ausbaubar durch Platzierung mehrerer Spanner
4. Spannen mit bis zu 5 variablen Backen pro Schiene
5. Schrauben mit max. 37Nm festziehen

**SCHLANKES SYSTEM!
OPTIMALE ZUGÄNLICHKEIT BEI
ABGESCHWENKTEM TISCH!**

